

# Повышение давления

Многонасосные установки с постоянной частотой вращения

## Характеристики Wilo-Economy CO-MHI.../ER

### Wilo-Economy CO-2 MHI 202-206/ER

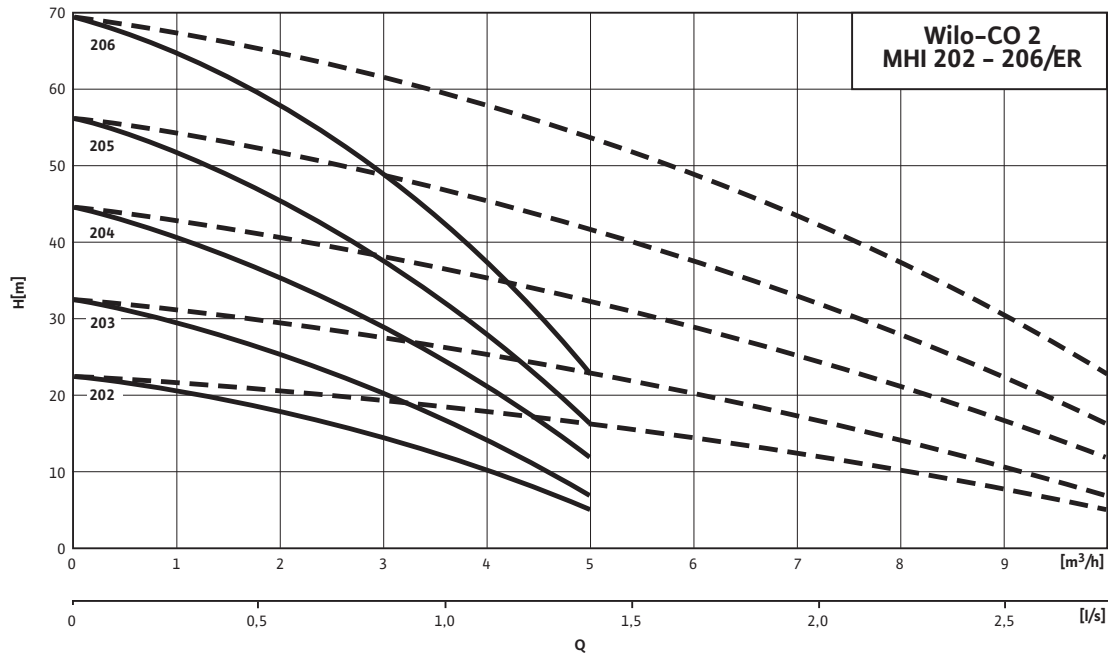

--- включая резервный насос

### Wilo-Economy CO-2 MHI 402-406/ER

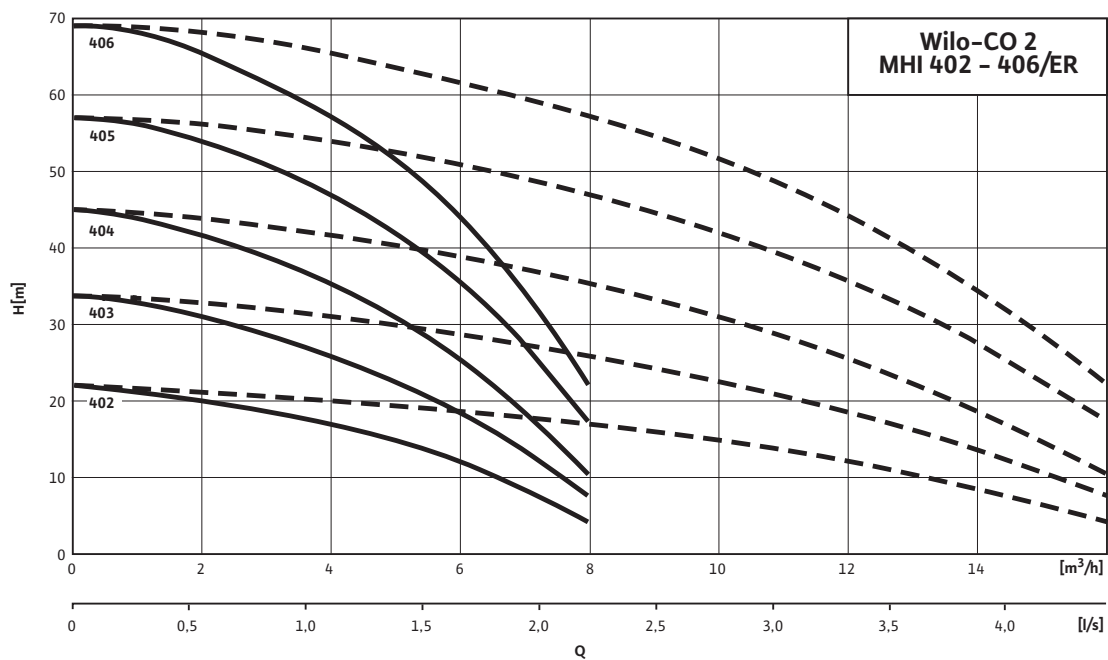

--- включая резервный насос

### Характеристики Wilo-Economy CO-MHI.../ER

Wilo-Economy CO-2 MHI 802-805/ER

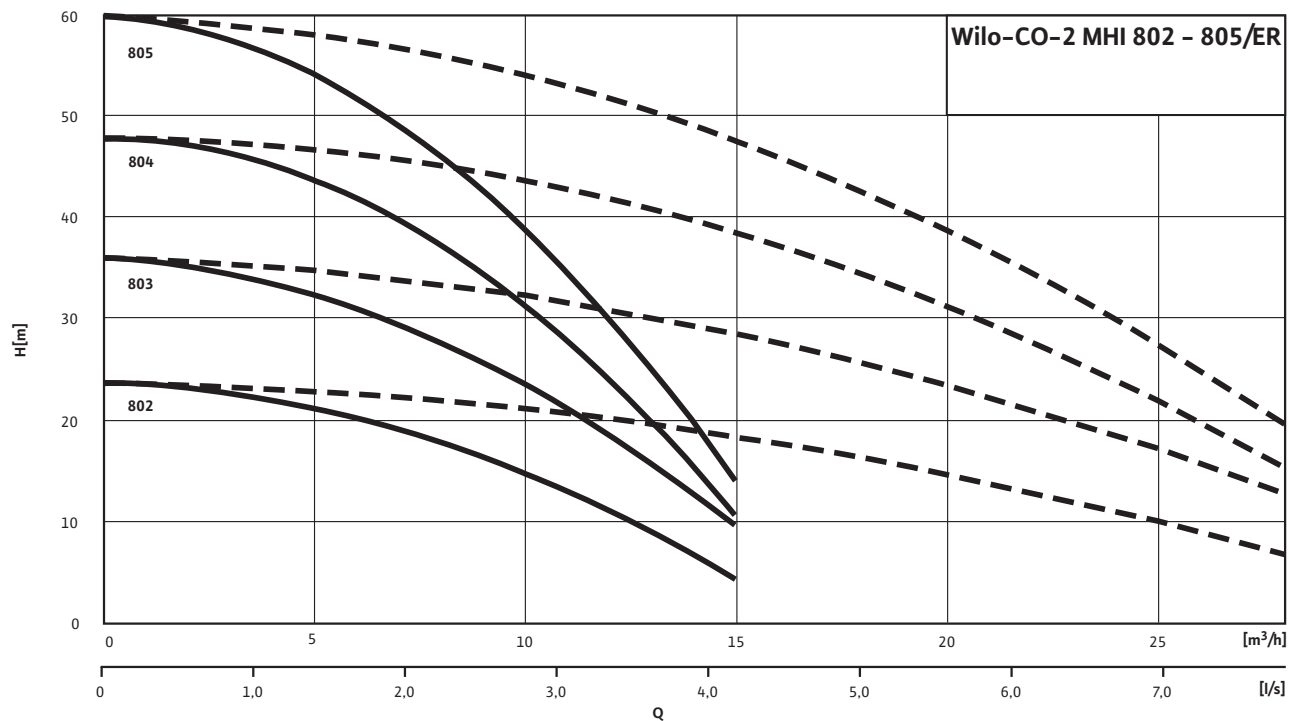

Wilo-Economy CO-2 MHI 1602-1604/ER

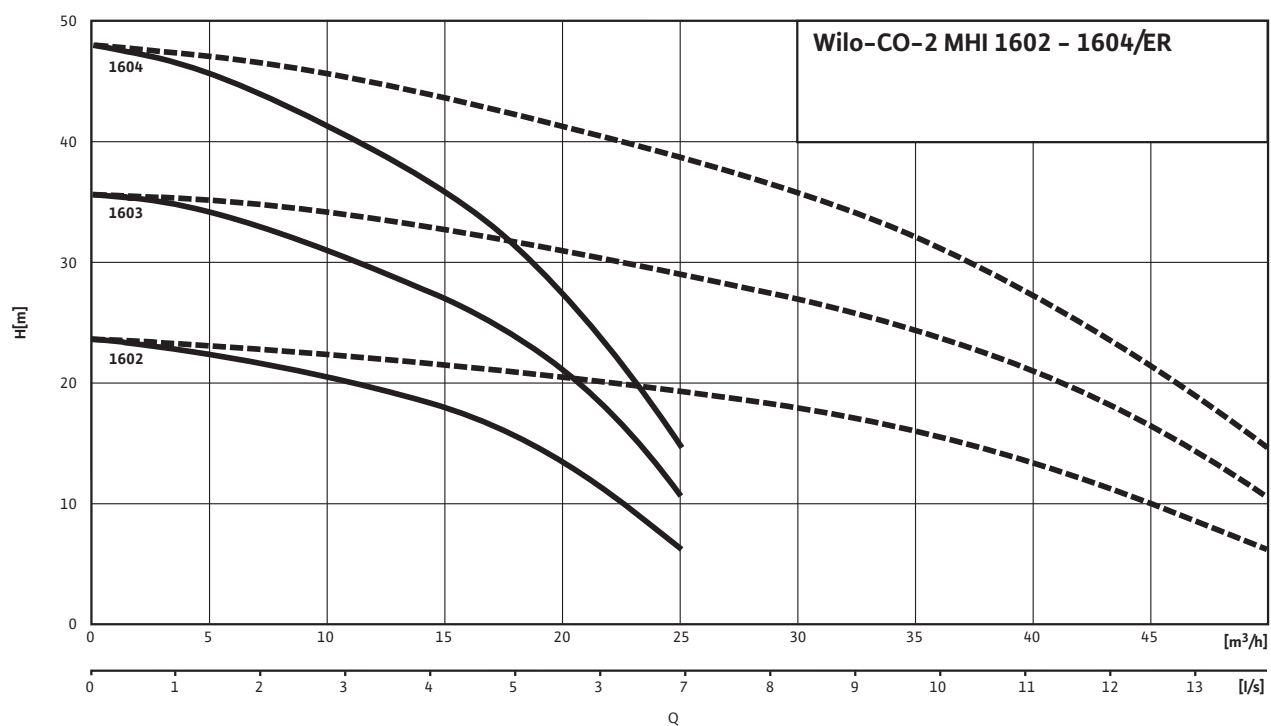

# Повышение давления

Многонасосные установки с постоянной частотой вращения

## Характеристики Wilo-Economy CO-MHI.../ER

### Wilo-Economy CO-3 MHI 202-206/ER

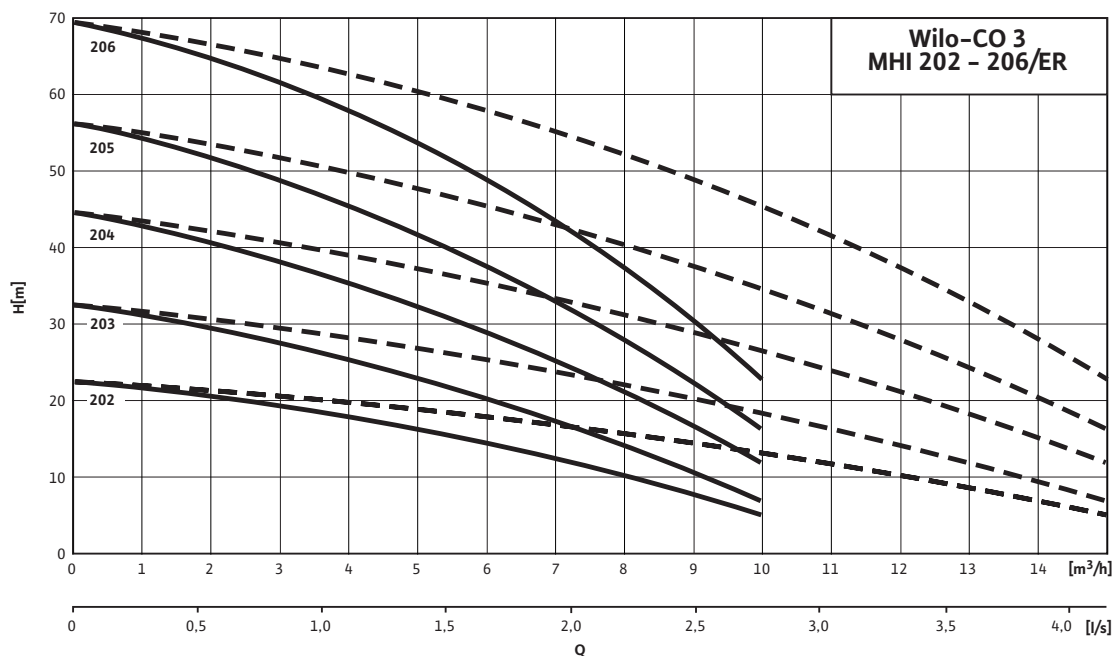

--- включая резервный насос

### Wilo-Economy CO-3 MHI 402-406/ER

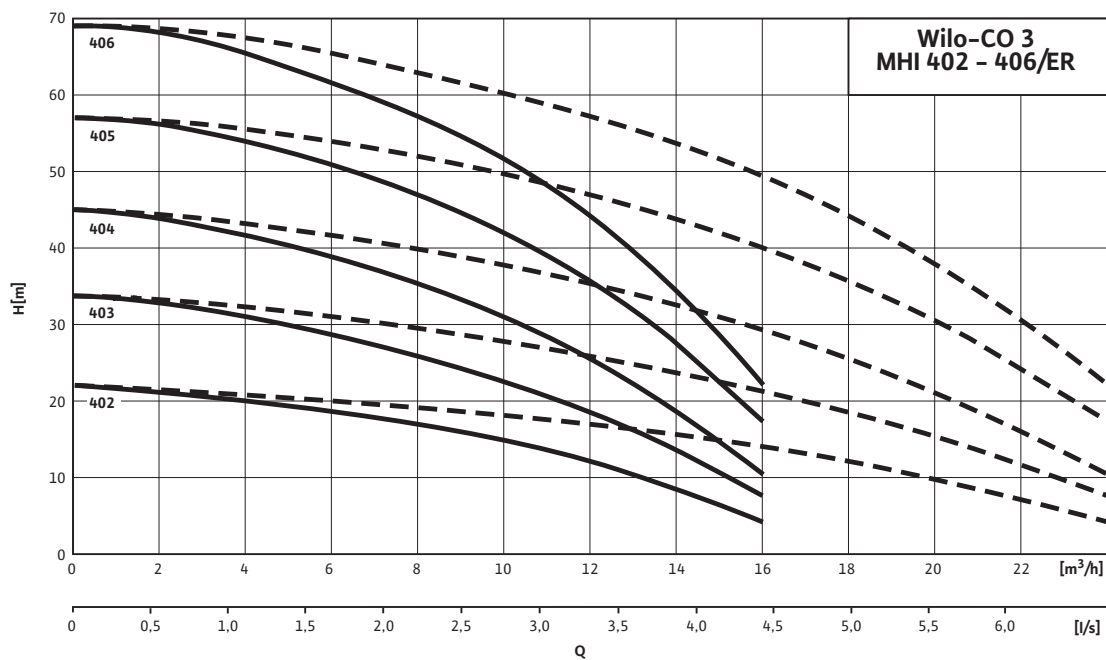

--- включая резервный насос

### Характеристики Wilo-Economy CO-MHI.../ER

Wilo-Economy CO-3 MHI 802-805/ER

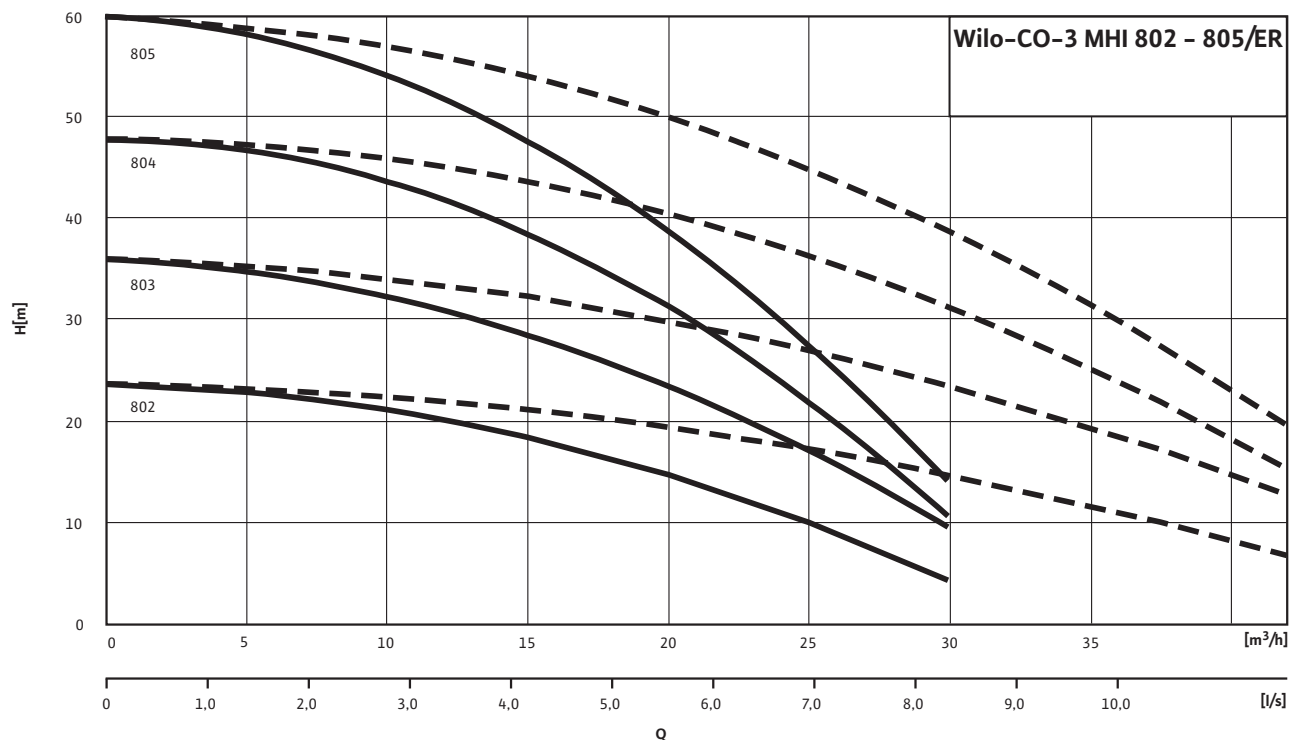

Wilo-Economy CO-3 MHI 1602-1604/ER

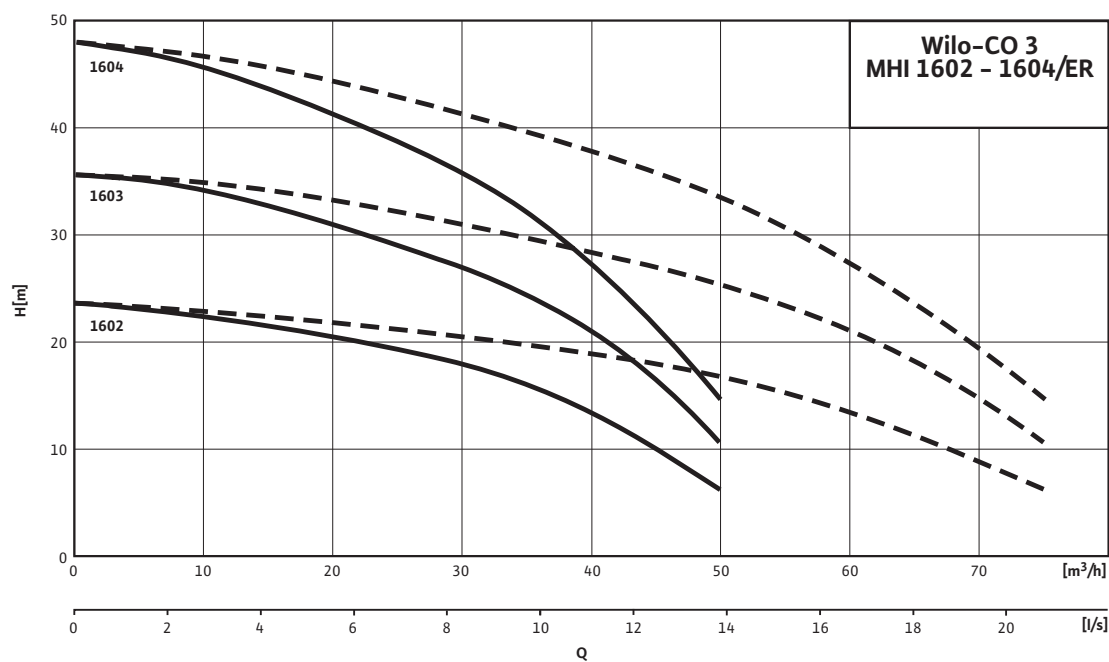

--- включая резервный насос

# Повышение давления

Многонасосные установки с постоянной частотой вращения

## Характеристики Wilo-Economy CO-MHI.../ER

### Wilo-Economy CO-4 MHI 202-206/ER

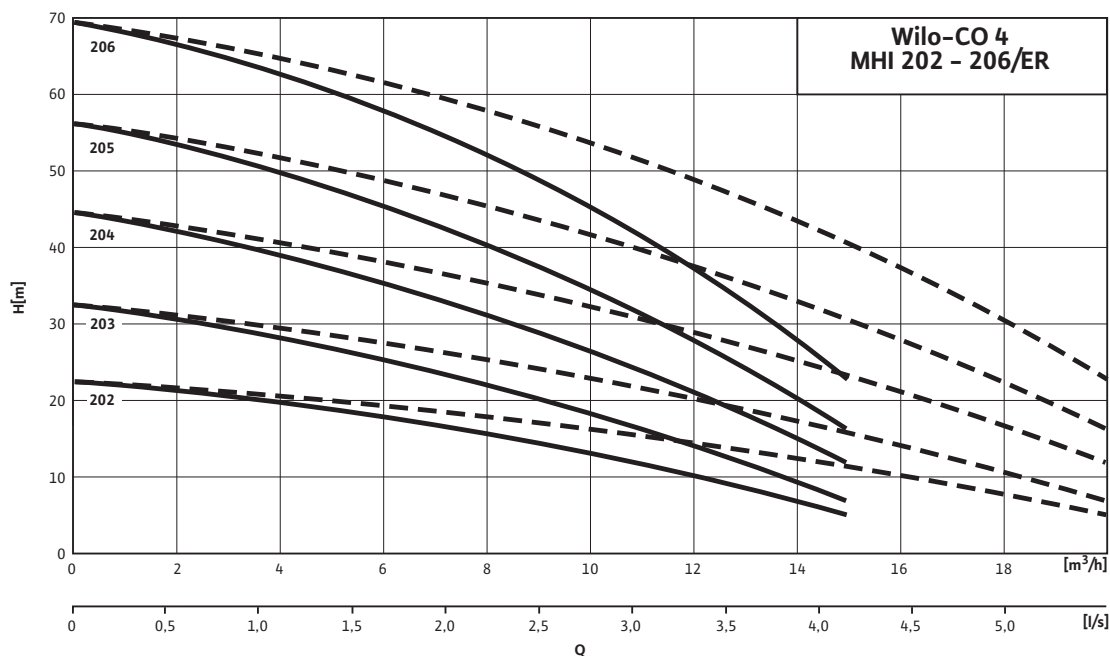

--- включая резервный насос

### Wilo-Economy CO-4 MHI 402-406/ER

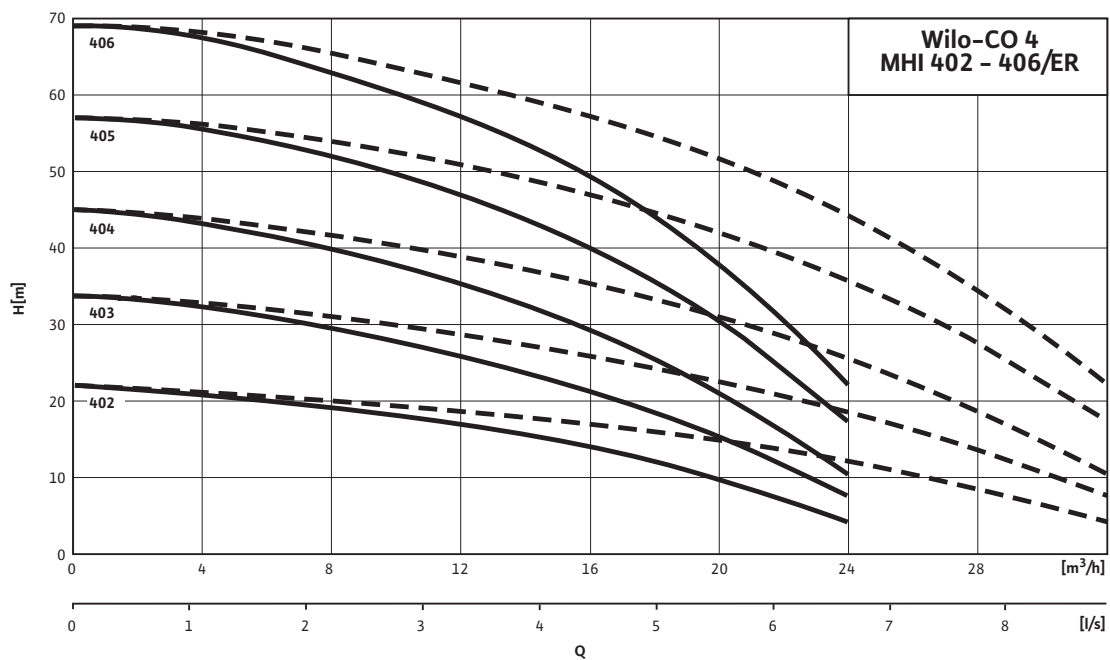

--- включая резервный насос

### Характеристики Wilo-Economy CO-MHI.../ER

#### Wilo-Economy CO-4 MHI 802-805/ER

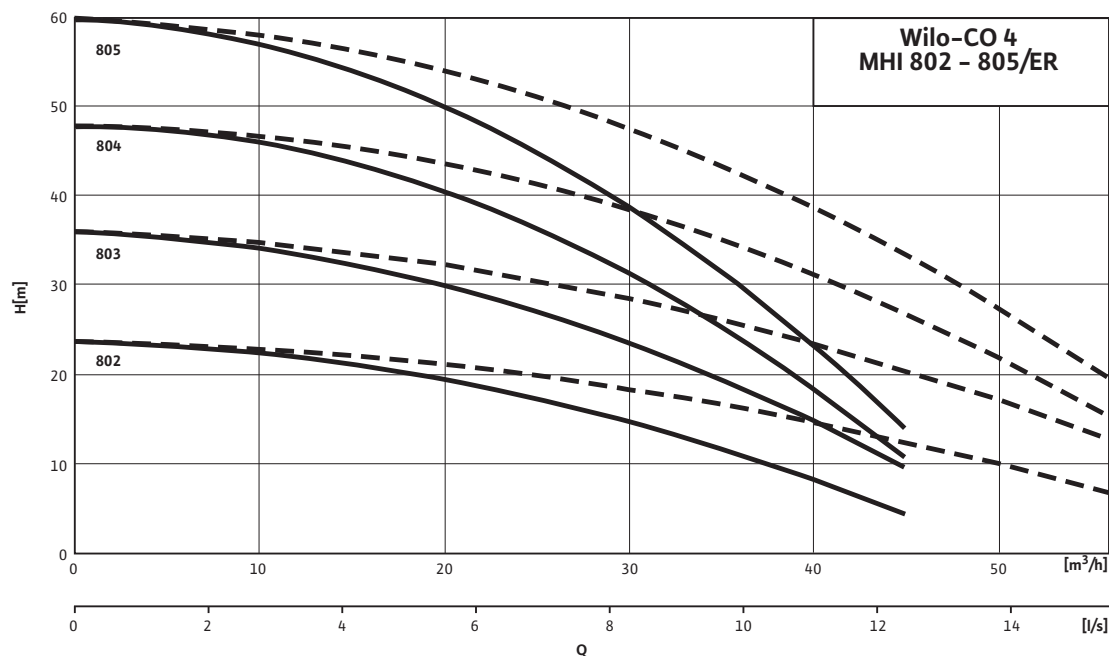

--- включая резервный насос

#### Wilo-Economy CO-4 MHI 1602-1604/ER

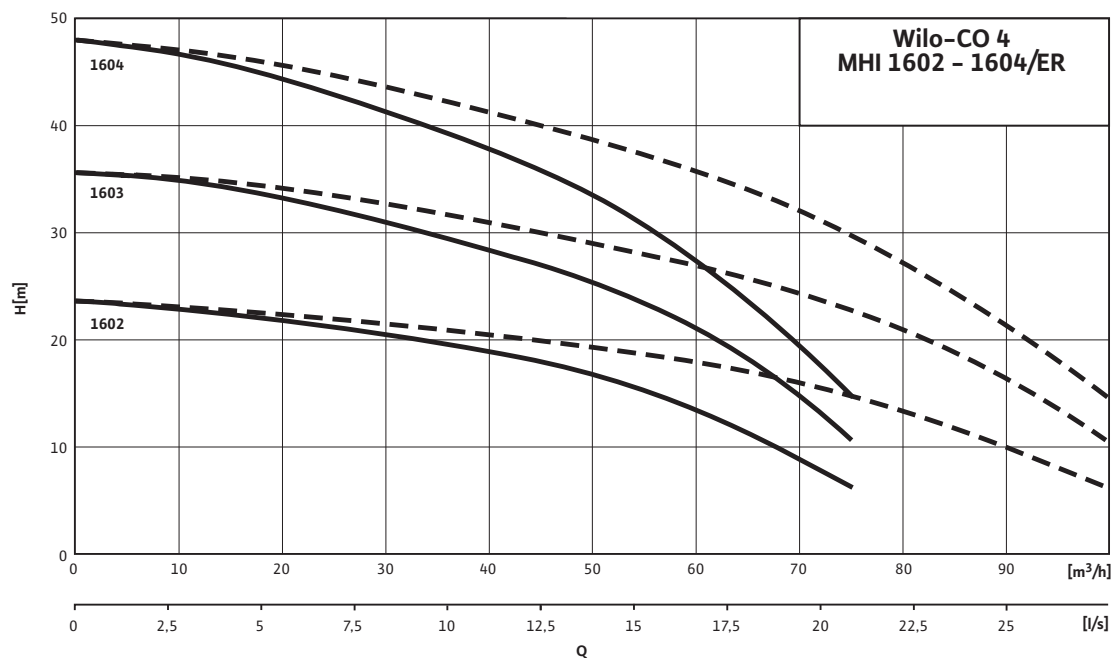

--- включая резервный насос

# Повышение давления

Многонасосные установки с постоянной частотой вращения

## Схема подключения, данные мотора Wilo-Economy CO-MHI.../ER

### Электроподключение

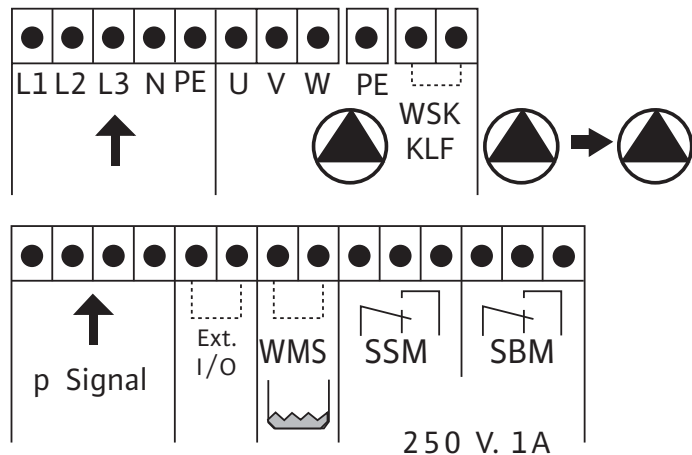

### Данные мотора

Wilo-Economy CO-...	Номинальная мощность $P_1$ кВт	Номинальный ток 3~230 В, 50 Гц $I_N$ А	Номинальный ток 3~400 В, 50 Гц $I_N$ А	КПД мотора		
				$\eta_m 50\%$	$\eta_m 75\%$	$\eta_m 100\%$
				%		
MHI 202/ER	0.83	3	1,7	–	–	–
MHI 203/ER	0.83	3	1,7	–	–	–
MHI 204/ER	0.83	3	1,7	–	–	–
MHI 205/ER	1.11	3.3	1,91	76,0	77,4	77,4
MHI 206/ER	1.57	4.8	2,8	78,0	79,6	79,6
MHI 402/ER	0.83	3	1,7	–	–	–
MHI 403/ER	0.83	3	1,7	–	–	–
MHI 404/ER	1.11	3.3	1,91	76,0	77,4	77,4
MHI 405/ER	1.57	4.8	2,8	78,0	79,6	79,6
MHI 406/ER	1.57	4.8	2,8	78,0	79,6	79,6
MHI 802/ER	1.11	3.3	1,91	76,0	77,4	77,4
MHI 803/ER	1.57	4.8	2,8	78,0	79,6	79,6
MHI 804/ER	2.07	6.4	3,7	80,0	81,3	81,3
MHI 805/ER	2.97	9	5,2	82,0	83,2	83,2
MHI 1602/ER	2.07	6.4	3,7	80,0	81,3	81,3
MHI 1603/ER	2.97	9	5,2	82,0	83,2	83,2
MHI 1604/ER	2.97	9	5,2	82,0	83,2	83,2

КПД мотора при 400 В, 50 Гц

### Размеры, вес Wilo-Economy CO-MHI.../ER

#### Габаритный чертеж

Wilo-Economy CO-2...4 MHI 202...805/ER

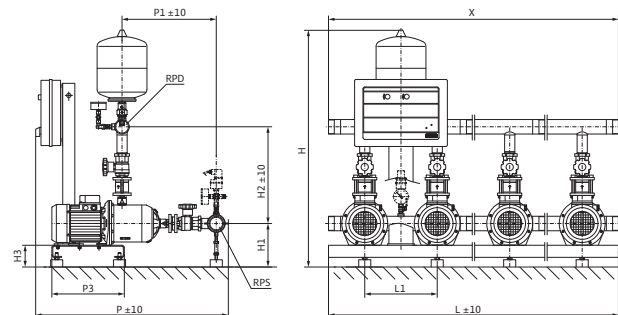

Аксессуары (заказываются отдельно): Позиция распределительной коробки зависит от высоты насоса. Комплект для защиты по сухому ходу WMS. Монтаж установки в сухом, морозоустойчивом и хорошо проветриваемом помещении.

#### Габаритный чертеж (на рис. представлены четырехнасосные установки)

Wilo-Economy CO-2...4 MHI 1602...1604/ER

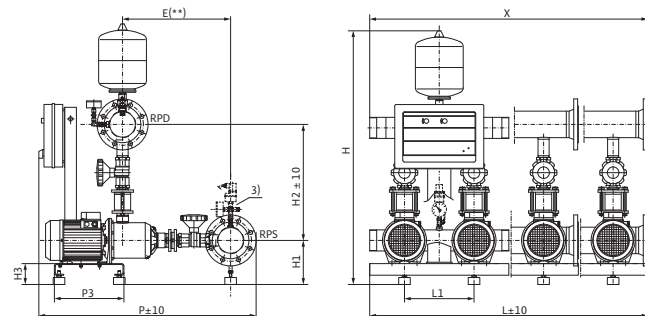

Аксессуары (заказываются отдельно): Позиция распределительной коробки зависит от высоты насоса. Комплект для защиты по сухому ходу WMS. Монтаж установки в сухом, морозоустойчивом и хорошо проветриваемом помещении.

#### Размеры, вес

Wilo-Economy CO-2...	Количество резервных насосов	Кол. рабочих насосов	Размеры									Вес, прим. m кг
			L	L1	H	H1	H2	H3	P	P3	X	
			мм									
MHI 202/ER	1	1	600	300	980	180	400	90	725	300	600	50
MHI 203/ER	1	1	600	300	980	180	400	90	725	300	600	50
MHI 204/ER	1	1	600	300	980	180	400	90	775	300	600	52
MHI 205/ER	1	1	600	300	980	180	400	90	775	300	600	56
MHI 206/ER	1	1	600	300	980	180	400	90	800	300	600	66
MHI 402/ER	1	1	600	300	980	180	400	90	725	300	600	54
MHI 403/ER	1	1	600	300	980	180	400	90	725	300	600	58
MHI 404/ER	1	1	600	300	980	180	400	90	775	300	600	64
MHI 405/ER	1	1	600	300	980	180	400	90	775	300	600	68
MHI 406/ER	1	1	600	300	980	180	400	90	800	300	600	72
MHI 802/ER	1	1	600	300	1000	180	410	90	760	300	600	65
MHI 803/ER	1	1	600	300	1000	180	410	90	760	300	600	73
MHI 804/ER	1	1	600	300	1000	180	410	90	820	300	600	75
MHI 805/ER	1	1	600	300	1000	180	410	90	820	300	600	136
MHI 1602/ER	1	1	600	300	1085	180	485	90	815	300	600	114
MHI 1603/ER	1	1	600	300	1085	180	485	90	815	300	600	119
MHI 1604/ER	1	1	600	300	1085	180	485	90	860	300	600	126



# Повышение давления

Многонасосные установки с постоянной частотой вращения

## Размеры, вес Wilo-Economy CO-MHI.../ER

### Размеры, вес

Wilo-Economy CO-3...	Количество резервных насосов	Кол. рабочих насосов	Размеры									Вес, прим. <i>m</i> кг
			<i>L</i>	<i>L1</i>	<i>H</i>	<i>H1</i>	<i>H2</i>	<i>H3</i>	<i>P</i>	<i>P3</i>	<i>X</i>	
			мм									
MHI 202/ER	1	2	900	300	980	180	400	90	725	300	900	71
MHI 203/ER	1	2	900	300	980	180	400	90	725	300	900	71
MHI 204/ER	1	2	900	300	980	180	400	90	775	300	900	74
MHI 205/ER	1	2	900	300	980	180	400	90	775	300	900	80
MHI 206/ER	1	2	900	300	980	180	400	90	800	300	900	95
MHI 402/ER	1	2	900	300	980	180	400	90	725	300	900	77
MHI 403/ER	1	2	900	300	980	180	400	90	725	300	900	83
MHI 404/ER	1	2	900	300	980	180	400	90	775	300	900	91
MHI 405/ER	1	2	900	300	980	180	400	90	775	300	900	98
MHI 406/ER	1	2	900	300	980	180	400	90	800	300	900	104
MHI 802/ER	1	2	900	300	1000	180	410	90	760	300	900	94
MHI 803/ER	1	2	900	300	1000	180	410	90	760	300	900	106
MHI 804/ER	1	2	900	300	1000	180	410	90	820	300	900	109
MHI 805/ER	1	2	900	300	1000	180	410	90	820	300	900	144
MHI 1602/ER	1	2	900	300	1115	180	500	90	895	300	900	152
MHI 1603/ER	1	2	900	300	1115	180	500	90	895	300	900	158
MHI 1604/ER	1	2	900	300	1115	180	500	90	940	300	900	169

### Размеры, вес

Wilo-Economy CO-4...	Количество резервных насосов	Кол. рабочих насосов	Размеры									Вес, прим. <i>m</i> кг
			<i>L</i>	<i>L1</i>	<i>H</i>	<i>H1</i>	<i>H2</i>	<i>H3</i>	<i>P</i>	<i>P3</i>	<i>X</i>	
			мм									
MHI 202/ER	1	3	1200	300	980	180	400	90	725	300	1200	82
MHI 203/ER	1	3	1200	300	980	180	400	90	725	300	1200	82
MHI 204/ER	1	3	1200	300	980	180	400	90	775	300	1200	86
MHI 205/ER	1	3	1200	300	980	180	400	90	775	300	1200	94
MHI 206/ER	1	3	1200	300	980	180	400	90	800	300	1200	114
MHI 402/ER	1	3	1200	300	1000	180	410	90	745	300	1200	90
MHI 403/ER	1	3	1200	300	1000	180	410	90	745	300	1200	98
MHI 404/ER	1	3	1200	300	1000	180	410	90	795	300	1200	109
MHI 405/ER	1	3	1200	300	1000	180	410	90	795	300	1200	118
MHI 406/ER	1	3	1200	300	1000	180	410	90	820	300	1200	125
MHI 802/ER	1	3	1200	300	1000	180	410	90	760	300	1200	113
MHI 803/ER	1	3	1200	300	1000	180	410	90	760	300	1200	129
MHI 804/ER	1	3	1200	300	1000	180	410	90	820	300	1200	133
MHI 805/ER	1	3	1200	300	1000	180	410	90	820	300	1200	164
MHI 1602/ER	1	3	1200	300	1115	180	500	90	895	300	1200	189
MHI 1603/ER	1	3	1200	300	1115	180	500	90	895	300	1200	198
MHI 1604/ER	1	3	1200	300	1115	180	500	90	940	300	1200	212