

**NXL**



**RUS**

**ИНСТРУКЦИЯ ПО МОНТАЖУ И ЭКСПЛУАТАЦИИ  
ЦИРКУЛЯЦИОННЫХ НАСОСОВ БЫТОВОГО  
ИСПОЛЬЗОВАНИЯ**

*Salmson*



Рис. 1



Рис. 2

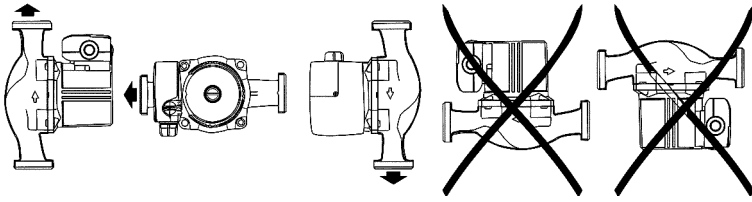

Рис. 3

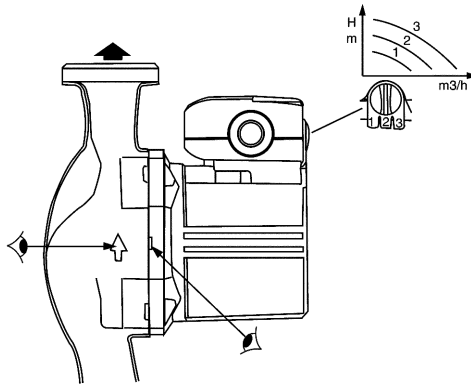

Рис. 4

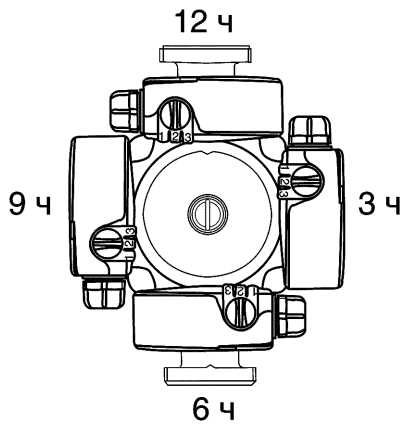

Рис. 5

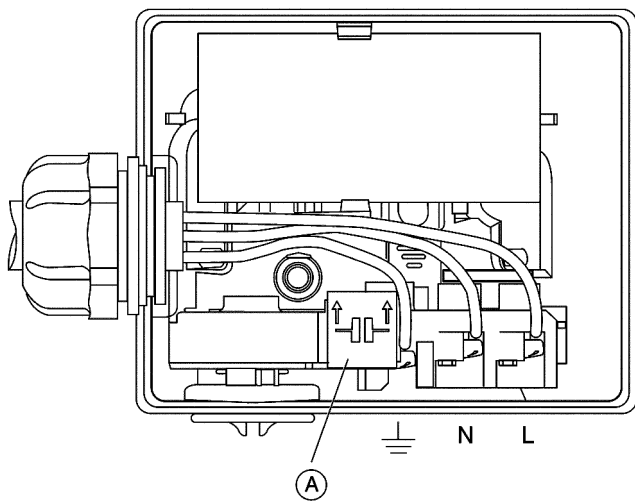

Рис. 6

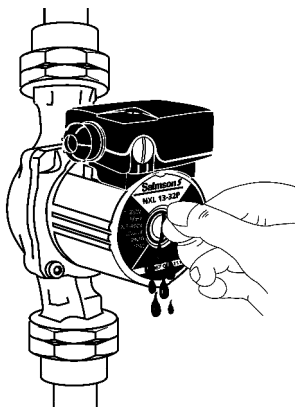

---

## Содержание:

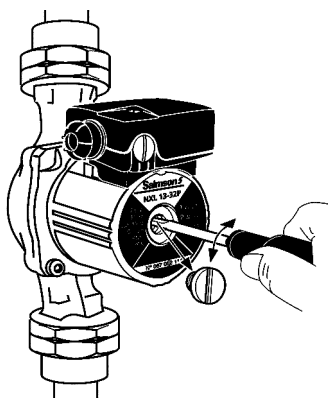
1. Общие сведения	.5
2. Меры безопасности	.5
3. Транспортировка и хранение	.5
4. Насос и его принадлежности	.5
5. Установка	.6
6. Ввод в эксплуатацию	.6
7. Техническое обслуживание	.7
8. Возможные неисправности	.7

## 1. Общие сведения

### 1.1 Применение

Во всех системах водяного отопления, системах охлаждения и кондиционирования воздуха, в промышленных циркуляционных установках.

### 1.2 Технические характеристики

Температура перекачиваемой среды:  
-10°C + 110°C

Температура окружающей среды:  
макс +40°C

Рабочее давление:  
макс 10 бар

Минимальный подпор (м\*):  
1,5 м (0,15 бар) до + 82°C  
3 м (0,3 бар) до + 95°C  
10 м (1 бар) до + 110°C

Содержание гликоля (использование любых других добавок без специального разрешения - запрещено):  
до 50%

Макс. подача:

NXL 13:	2.2 м.куб/ч
NXL 33:	2.5 м.куб/ч
NXL 53:	3.8 м.куб/ч

\* (10,2 м вод. ст. = 1 бар)

## 2. Меры безопасности

Перед началом работ по монтажу и вводу в эксплуатацию необходимо внимательно прочитать данную инструкцию. Пользователь обязан соблюдать все требования по технике безопасности.

### 2.1 Условные обозначения, применяемые в данной инструкции



Примите меры предосторожности  
Высокое электрическое напряжение

**ВНИМАНИЕ!** Так обозначается правило, несоблюдение которого может вызвать повреждение насоса и нарушить его нормальное функционирование.

## 3. Транспортировка и хранение

По получению оборудования убедитесь, что при транспортировке оно не было повреждено. В случае обнаружения какого-то дефекта со всеми претензиями обращайтесь к перевозчику.

**ВНИМАНИЕ!** Если немедленный монтаж оборудования не предусмотрен, необходимо складировать его в сухом месте и защитить от возможных ударов и любого рода внешнего воздействия (сырость, замерзание...)

## 4. Насос и его принадлежности

### 4.1 Насос

Корпус насоса с резьбовым соединением. Двигатель с мокрым ротором и самосмазывающимися подшипниками. 3-х скоростная модель, выбор скорости вручную при помощи переключателя.

Допустимое отклонение напряжения:  
230 В ±10%

### 4.2 Принадлежности

Вы можете заказать дополнительно:

- Резьбовые соединения
- Теплоизолирующий кожух.

## 5. Установка

### 5.1 Монтаж (см. рис. 1)

- Насос должен быть установлен в легкодоступном месте.
- Монтаж производится непосредственно на трубопровод, желательна вертикальный, по возможности - на обратный; не монтируйте насос в нижней части трубопровода, чтобы избежать отложений.
- **Строго горизонтальное расположение мотора.**
- Стрелка на корпусе насоса указывает правильное направление движения теплоносителя (см. рис. 2).
- Установите задвижки на входе и выходе, чтобы облегчить демонтаж насоса в случае необходимости.

**После насоса обязательно установить обратный клапан.**

**ВНИМАНИЕ!** При теплоизоляции насоса мы рекомендуем не изолировать места крепления фланца мотора (См. рис. 2).

### 5.2 Положение клеммной коробки (См. рис. 3).

При необходимости можно изменить расположение мотора, а следовательно и клеммной коробки.

- Отсоедините винт, закрепляющий мотор, и поверните мотор в нужном Вам направлении.

**Постарайтесь не повредить и правильно расположить прокладку корпуса.**

**При перекачивании холодной воды расположение клеммной коробки на 6 часов запрещается.**

### 5.3 Электроподключение



**Электроподключение должно производиться квалифицированным электриком в соответствии с местными действующими правилами.**

Вся необходимая Вам информация для электроподключения насоса находится на фирменной табличке на корпусе насоса.

### Сеть питания

Для подключения к сети соответствующих клемм насоса используйте 3-жильный кабель (3 x 1,5mm<sup>2</sup>):

Фаза (L) - Нейтраль (N) - Земля (⊕)  
(см. рис. 4).



Питающий кабель не должен касаться ни насоса, ни трубопровода. Убедитесь, что кабель защищен от влаги.

Проверьте наличие предохранителей на линии электропитания, требуемое напряжение и частоту в сети. Электросеть должна содержать выключатель, у которого расстояние открытия клемм = 3мм минимум. Штепсельное соединение (вилка) должно обязательно содержать заземляющую клемму (Стандарт NFC 15-100). После всех электроподключений не забудьте закрыть клеммную коробку.

## 6. Ввод в эксплуатацию

### 6.1 Наполнение водой и удаление воздуха

**Никогда не включайте насос ВСУХУЮ.**

Откройте задвижки на входе и выходе насоса и полностью заполните водой всю установку.

- Удалите воздух из верхней точки системы.
- Удаление воздуха из насоса осуществляется вручную: ослабьте заглушку, но не отвинчивайте до конца (см. рис. 5); после того как вода стечет, а пузырьков воздуха больше не будет, завинтите заглушку до упора.
- Подайте напряжение на мотор, чтобы включить насос.
- Изменяя скорость вращения мотора при помощи переключателя, отрегулируйте подачу насоса.



**ВНИМАНИЕ!** Вы можете обжечься при прикасании к мотору. В рабочем состоянии температура мотора может оказаться выше 100°С. Отворачивайте заглушку при помощи отвертки - горячая вода!

**ВНИМАНИЕ!** Переключение скоростей выполнять на обесточенном насосе.

## 7. Техническое обслуживание

Во время эксплуатации никакого специального технического обслуживания не требуется.

Подшипники мотора смазываются перекачиваемой жидкостью.

В начале отопительного сезона или после продолжительного простоя убедитесь, что насос вращается свободно.

## 8. Возможные неисправности

### Причины неисправности и пути их устранения.

**ВНИМАНИЕ!** Прежде чем осмотреть насос, не забудьте ОТКЛЮЧИТЬ электропитание.

#### 8.1 Насос сильно шумит.

##### а) Присутствие воздуха:

- Как удалить воздух из насоса: ослабьте заглушку на задней стенке насоса, подождите пока пузырьки воздуха полностью исчезнут, затем закрутите заглушку до упора.

##### б) Давление при всасывании очень низкое:

- Нужно увеличить давление в системе.

##### в) Значительный шум при циркуляции воды:

- Можно снизить скорость.

##### г) Инеродные тела в рабочем колесе:

- Демонтируйте мотор и очистите колесо.

#### 8.2 Насос не включается.

##### а) Блокировка вала после продолжительного простоя:

- Деблокируйте вал: отвинтите заглушку на задней стенке насоса, с помощью плоской отвертки проверните вал мотора, затем закрутите заглушку (См. рис. 6) или воспользуйтесь специальной заглушкой для удаления воздуха (если заглушка подсоединена), нажав на ее центр плоской отверткой.

##### б) Отсутствует электропитание насоса:

- Проверьте правильность подключения мотора.

- Проверьте состояние предохранителей.

##### в) Неисправен конденсатор:

- Замените: характеристики указаны на фирменной табличке насоса. Для замены конденсатора поднимите вверх клипсу крепления проводов конденсатора (см. рис 4. поз. А).

##### г) Инеродные тела в рабочем колесе:

- Демонтируйте мотор и очистите колесо.

*Salmson S*